



---

## FICHA TÉCNICA

---

# FILTRO MANUAL METÁLICO FY/FL ANILLAS



### 1. FY/FL Anillas



IMAGEN 1

MODELO	ØI/ØO	Caudales (m³/h) Cartucho anillas (Goteo)	Superficie Filtración (cm²)	Peso Neto (kg)	Apertura filtro	Dimensiones (mm)			
						ØD	L	H	W
FY-ANILLAS-2"-M	Rosca Macho 2"	21	1500	12	Palomilla	165	450	470	613
FY-ANILLAS-3"-M	Brida 3"	42	2006	21	Palomilla	165	495	542	757
FY-ANILLAS-4"-165-M	Brida 4"	83	3007	25	Palomilla	165	695	678	1096

TABLA 1

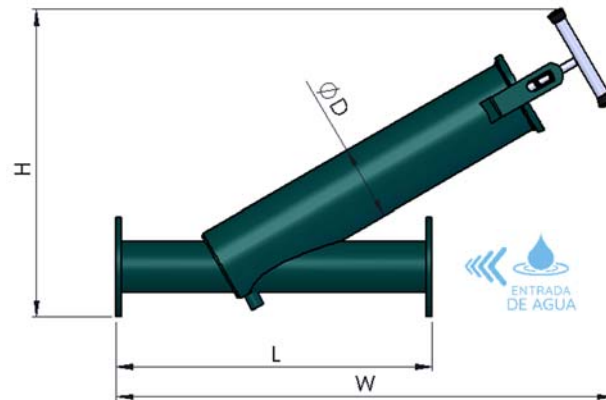

IMAGEN 2

MODELO	ØI/ØO	Caudales (m³/h) Cartucho anillas (Goteo)	Superficie Filtración (cm²)	Peso Neto (kg)	Apertura filtro	Dimensiones (mm)			
						ØD	L	H	W
FL-ANILLAS-2"-M	Rosca Macho 2"	21	1500	12	Palomilla	165	350	605	140
FL-ANILLAS-3"-M	Brida 3"	42	2006	20	Palomilla	165	365	746	145
FL-ANILLAS-4"-165-M	Brida 4"	83	3007	24	Palomilla	165	500	1025	150

TABLA 2

\*Consultar para otras presiones

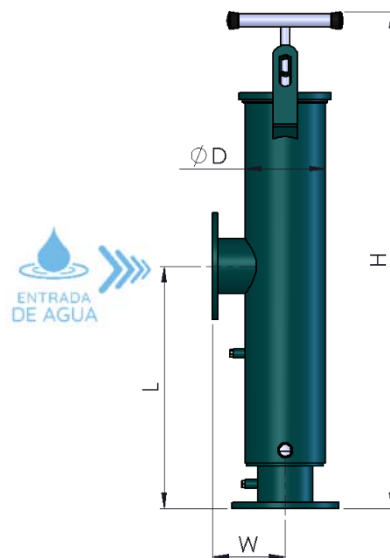
## 2. Características Técnicas de Fabricación

- Materiales:
  - Componentes metálicos en acero al carbono.
  - Tornillería cincada 6.8.
  - Cartucho: discos de polipropileno.
  - Grado de filtración: 130 µm. Disponible también en 25, 50, 100, 130 y 200 µm.
  - Juntas EPDM: 60 SHORE.
  
- Tratamiento Superficial:
  - Granallado de superficies hasta grado SA 2½.
  - Acabado de pintura en polvo bicapa EPOXI-POLIESTER polimerizada en horno RAL 6004.
  
- Características de trabajo:
  - Temperatura máxima de funcionamiento 50°C.



Water Solutions



**INTRAMESA MZ S.A.**



**Polígono Armentera P-99**

**22400 Monzón (Huesca)**

**[www.itmfilters.com](http://www.itmfilters.com)**

**[info@itmfilters.com](mailto:info@itmfilters.com)**

**Tel. 974 10 50 05**